

取扱説明書

エアレスハンドガン
ポールガン

PMGIV
PMGIVS



【PMGIV】
ポールにグラスファイバーが
巻かれています。



【PMGIVS】
SUS（ステンレス）仕様

PMGIV・IVS仕様	
構造	先端ニードル弁方式
塗料圧力	0~25MPa



この説明書には、重要な警告や注意事項が記載されています。
本機を使用される前に、必ずよく読んでください。
ポンプは必ず、本体を接地してください。
この説明書は、製品を廃棄するまでは、必ずお手元に保管し、
紛失・汚損した場合は、販売店または当社までご請求ください。

このたびは、当社製品をお買い上げいただきまして、誠にありがとうございます。
本機を使用される前に、この取扱説明書を必ず、よくお読みください。
とくに、警告・注意事項の指示を良くご理解いただき、正しい使い方をしていただきます
ようお願いいたします。

警告

スプレイガンから噴射される高圧力の塗料は、人体や皮膚に当たると大きなケガの原因になります。

◎このガンは、25MPa以下の塗料圧力でご使用してください。



◎ガン先を自分の体や他人に向けることは絶対にしないでください。また、指や掌及び手に持った物体等で、ノズルを押えることはしないでください。



スイベルヘッドのスプレイ方向を変える場合は、必ず手に持って向きを変えてください。(スイベルヘッドを柱や天井に叩きつけて方向を変えるようなことは避けてください)

◎スプレイをしないときやガンからノズルを外す場合は、必ずトリガにロックをしてください。

◎チップガードは、常にはめてご使用ください。出荷時にはチップガードはリティニングナットに取付けてあります。ノズルを付けて専用スパナにてリティニングナットをしっかりと締め付けてください。

ボールが変形したり傷ついたものは、使用中に破損してケガをする原因になります。

高圧塗料のスプレイに打たれたときは、素人治療でなく、直ちに専門医に手当を受けてください。使用していた塗料の種類を、医師に正確に告げる必要があります。

◎ガンの改造は絶対にしないでください。

◎安全装置(チップガード、ハンドガード)を取外して使用することはしないでください。

◎圧力を抜かないでノズルやホースを外したり、分解してはいけません。

◎スプレイするときは、有機溶剤等の有毒ガスを吸い込まないようにマスクを、また目から浸入させないように保護めがねを必ず着用してください。

◎静電気による危険を防ぐためにポンプ・被塗物・その他全ての塗装機(使用中のもの、またはその付近にあるもの)は接地してください。アースをしない場合、塗装機は塗料の流れにより静電気を帯電するので、スパークを伴った、電撃・火災等のおそれがあります。

《圧力解放手順》

①トリガをロックする。

②塗装機のエア源(または電源・エンジン)を切り、ポンプを停止させる。

③トリガのロックを外し、トリガを引いて塗料圧力を下げる。

④ドレンバルブを開放して、システム全体の圧力を0にし、もう一度トリガを引く。

⑤再度、トリガをロックする。

使用方法

①高圧塗料を満たす前にネジのゆるみ等の点検をしてください。

②塗料と被塗物に合わせて選定されたノズルは、しばらく低圧で塗料を塗料缶に吐出した後で、スイベルヘッド部分にガンフィルタとノズルを入れ、リティニングナットを取付けてください。

③引き金の操作は素早く行ってください(遅いとスピッチングの原因になります)。

④スプレイガンの移動はなるべく塗装面に対して平行に、同じ速度で動かしてください。スプレイノズルと塗装面は25~30cm位の間隔を保ってください。

注意

●塗料を調合される場合は、塗料及び溶剤の注意書をよく読んでください。

●ノズル回りは、常に清浄な状態を保つようにしてください。作業終了後は、ノズルを外して洗浄してください。

また、スイベルヘッド部に塗料が付着していたらよく洗い落としてください。この時、必ずトリガロックをしてください。

●ガン全体は、絶対シンナの中に浸けしないでください。潤滑剤がとれて、パッキンが傷みます。

●塗料ホースは、金属ブレード被覆、またはアース入のホースをご使用ください。

警告

●使用中、電気配線部分に近づけないようにしてください。スパークによって破損するおそれがあります。

●ボール内外部に固着した塗料を除去するのにガスバーナー等で焼かないでください。

ボール外周のグラスファイバーが劣化し、破損するおそれがあります。

●ボール表面に固着した塗料を除去するのに皮すき(スクレーパー)等鋭利な道具を使わないでください。

ボール外周のグラスファイバーがキズつき、破損するおそれがあります。

●高い所から落下させたり、剛体に打ちつけると破損します。

構成部品

PMGIV

1209-□

PMGIV S

1212-□

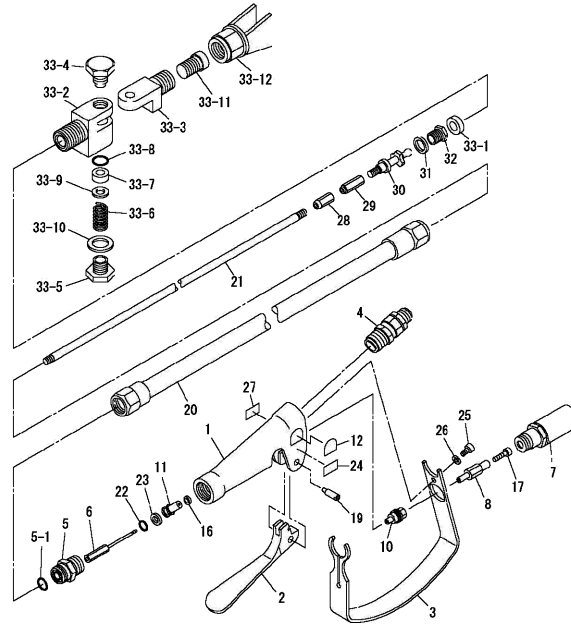

警告

ガード付リテーニングナットは、作業者が高圧塗料に接触して負傷するのを防ぐものです。
必ず取付けて作業してください。

ボールガン

PMGIV : <1209-1>1ft(0.3m), <1209-7>1.4ft(0.4m), <1209-2>2ft(0.6m), <1209-8>2.7ft(0.8m), <1209-3>3ft(0.9m), <1209-4>4ft(1.2m), <1209-5>5ft(1.5m), <1209-6>6ft(1.8m)
PMGIVS: <1212-1>1ft(0.3m), <1212-7>1.4ft(0.4m), <1212-2>2ft(0.6m), <1212-8>2.7ft(0.8m), <1212-3>3ft(0.9m), <1212-4>4ft(1.2m), <1212-5>5ft(1.5m), <1212-6>6ft(1.8m)

【上段：PMGIV 下段：PMGIVS】

番号	部品番号	品名	個数	備考		
1	1209-001	ボディ	1			
2	1209-002	トリガ	1			
3	1209-003	ハンドガード	1			
4	2936	ユニバーサルジョイント	1set			
5	1240-005	ニップル	1			
※5-1	101-2009	Oリング	1			
6	1209-006	ニードル	1			
7	1209-090	ストップバセット	1			
8	1209-008	ジョイント	1			
9	欠番					
10	1209-010	パッキン押エ	1			
11	1209-011	パッキンケース	1			
12	1209-012 1212-012	型式銘板	1			
13	欠番					
14	欠番					
15	欠番					
※16	1294-016	Uパッキン	1			
17	1209-017	止メネジ	1			
18	欠番					
19	1209-019	スクリュ	1			
20	1240-129 1212-129	ボール	1	1ft(0.3m)		
	1240-729 1212-729			1.4ft(0.4m)		
	1240-229 1212-229			2ft(0.6m)		
	1240-829 1212-829			2.7ft(0.8m)		
	1240-329 1212-329			3ft(0.9m)		
	1240-429 1212-429			4ft(1.2m)		
	1240-529 1212-529			5ft(1.5m)		

番号	部品番号	品名	個数	備考
20	1240-629 1212-629	ボール	1	6ft(1.8m)
21	1240-130	ロッド	1	1ft(0.3m)
	1240-730			1.4ft(0.4m)
	1240-230			2ft(0.6m)
	1240-830			2.7ft(0.8m)
	1240-330			3ft(0.9m)
	1240-430			4ft(1.2m)
	1240-530 1240-630			5ft(1.5m) 6ft(1.8m)
※22	101-6007	Oリング	1	
※23	153-2007	バックアップリング T	1	
24	5241-009	最大圧力表示銘板	1	
25	03-80408	六角穴付ボルト	1	
26	41-80400	バネ座金	1	
27	5241-002	吹付注意銘板	1	
28	1240-028	ロックナット	1	
29	1240-031	ナット	1	
※30	1201-006	ニードルシャフト	1	
31	146-7010	ガスケット	1	
※32	1203-020	シートハウジング	1	
33	1408-5	別注バネ付	1set	
※33-1	146-3003	ガスケット	1	
33-2	1209-034	スイベルヘッド	1	
33-3	1212-035	ヘッド	1	
33-4	1240-038	セットボルト	1	
33-5	1209-037	ナット	1	
33-6	1209-038	スプリング	1	
※33-7	147-2001A	ガスケット	1	
※33-8	103-6006	Oリング	1	
33-9	37-10500	平座金	1	
33-10	146-7002	ガスケット	1	
※33-11	1404	ガンフィルタ	1set	#60
33-12	1240-046	ガード付リテーニングナット	1	

※印はスペアパーツとして常備されることをお勧めします。

注1：No.33-11 ガンフィルタは#80（1404-1）と#100（1404-2）もご用意しています。

注2：ノズルは別売りです。別にお求め願います。

ご注意：本機の形状および仕様は都合により変更することがあります。

保証書

【保証内容について】

お買い上げ日から6か月、万が一故障が発生した場合、本保証書に記載の規定により無償修理いたします。

●保証規定

1. 取扱説明書、本体添付ラベル等の注意書に基づいて、お客様が正常な状態のもとでご使用になり、万一保証期間内に故障した場合は、お買い上げの販売店、または当社営業所に修理をご依頼ください。当社で点検・調査した後、その故障が材質・製造上の欠陥であると判明した場合は、無償にて故障箇所の修理または取り替えをさせていただきます。
なお、離島および離島に準ずる遠隔地への出張修理を行った場合には、出張に要する実費を申し受けることがあります。
2. 本製品の故障またはその使用によって生じた本製品以外に及ぼす損害については、当社はその責任を負わないものとします。
3. 次のような場合には、保証期間中でも有償修理になります。
 - (1)保証書のご提示がない場合。
 - (2)お客様による輸送、移動時の落下、衝撃等、お客様の取り扱いが適正でないために生じた故障、損傷の場合。
 - (3)お客様の使用上の誤り、あるいはお客様による改造、修理に起因する故障および損傷。
 - (4)火災、塩害、ガス害、地震、落雷、および風水害、その他天災地変、あるいは異常電圧などの外部要因に起因する故障および損傷。
 - (5)本製品に接続している当社以外の機器および交換した消耗品に起因する故障および損傷。
 - (6)正常な使用方法でも消耗部品が自然消耗、摩耗、劣化した場合。
 - (7)純正部品以外の部品が使用されている場合。
4. ご不明な場合は、お買い上げの販売店または当社営業所にご相談下さい。
5. 本保証書は日本国内においてのみ有効です。
This warranty is valid only Japan.
6. 本書は再発行いたしませんので大切に保管ください。

※この保証書は本書に明示した期間、条件のもとにおいて無料修理をお約束するものです。

従ってこの保証書によってお客様の法律上の権利を制約するものではありません。

保証期間経過後の修理などについてご不明の場合は、お買い上げの販売店、または当社営業所にお問い合わせください。

-
- 本機械を譲渡するときは、必ず機械に本書を添付して次の所有者に渡してください。
 - 本機械は、日本国内の法規に基づき製作されています。
本機械を日本国以外で使用するときは、その国の安全規格を遵守する必要があります。

令和 4年 6月30日 第6版

旭サナック株式会社

本社
愛知県尾張旭市旭前町新田洞 5050 番地 〒488-0852
TEL 0561-53-1213 FAX 0561-54-8847



営業所一覧

URL : www.sunac.co.jp
E-mail : sunac_c@sunac.co.jp

令和 4年 6月30日 第6版