

# 操作说明书

## 高压调节器

# HMR5SD



规 格	
最大涂料初始压力	20MPa
吐出压力调整范围 (涂料次级压力)	4~15MPa
最大流量	4L/min (17sec/FC#4) 2L/min (40sec/FC#4)
使用温度	0~40℃
涂料入口径	G1/4 (PF1/4)
涂料出口径	Rc1/4 (PT1/4)

在本说明书中，记载着重要的警告及注意事项。  
 在使用本机之前，请务必仔细阅读。  
 在废弃产品之前，请务必将本说明书保管在手边，  
 如有丢失、污损，请向经销商或本公司申请。



衷心感谢您此次购买本公司的产品。

在使用本机之前，请务必仔细阅读本操作说明书。

特别是要充分理解注意事项，按照正确的使用方法进行使用。

对本使用说明书的内容如有不明之处，请向封底记载的本公司咨询。

## 操作注意事项

- (1) 首先请用适用于涂料清洗的溶剂稀释剂、水性稀释剂等清洗剂来清洗本装置的内部，同时实际尝试整个操作。
- (2) 请不要设置在有稀释剂、涂料的场所。
- (3) 初始涂料压力请不要在超过 20MPa 情况下使用。
- (4) 使用后请充分进行清洗。

如清洗不充分，将导致调节器的阀座不良，无法控制压力，从而成为故障的原因。

- (5) 隔膜泵破损时涂料通过快速接头被排出。

如果用软管引导到废弃用的罐子中，则不会弄脏本机器周围的区域。

## 外形图

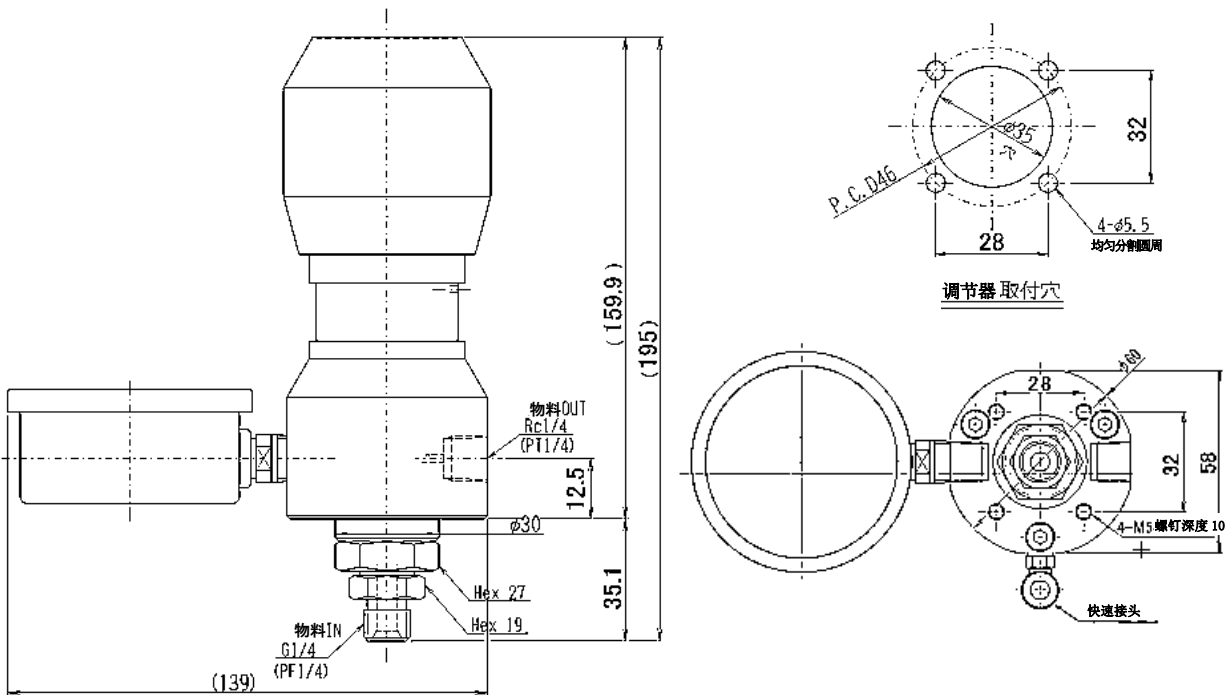

## 故障及其处置

故障现象	原因	处置
涂料的压力不上升	① 涂料通路的堵塞。	① 请分解清洗。
	② 压力表 (21) 的不良。	② 请更换压力表。
涂料的压力不下降	① 前盖 (11)、阀座前盖 (13) 的阀座面被夹杂异物。	① 请分解清洗。
	② 阀座 (15)、球 (18) 受磨损。	② 请确认阀座、球如果有磨损的话请进行更换。
快速接头处有涂料渗漏	密封膜 (6) 破损。	请更换密封膜 (6)。
涂料的压力有变化	泵的压力过低。	请提高压力。

# 各部位名称

HMR5SD

5038

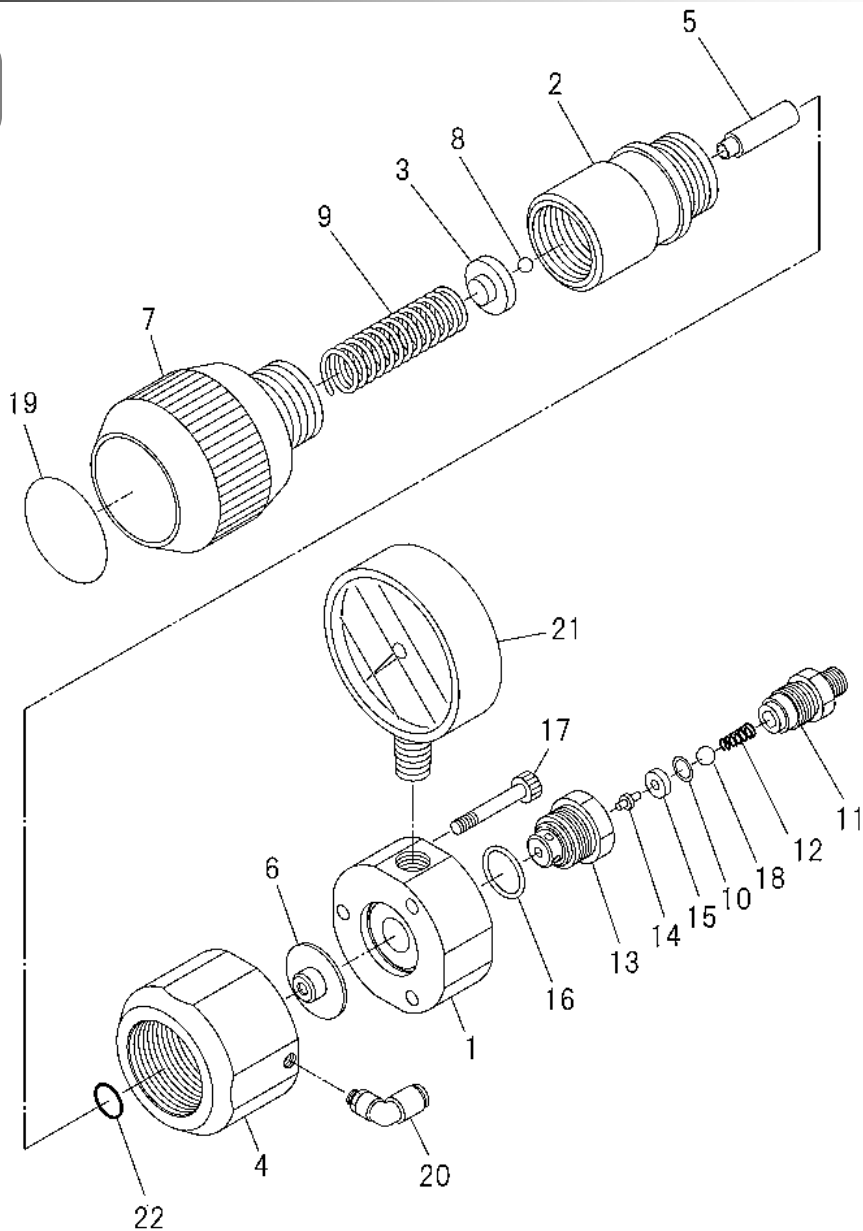

## 高压调节器 HMR5SD

编号	部件编号	品名	个数	备注
1	5038-001	机壳	1	
2	5038-002	机身	1	
3	5018-003	弹簧座	1	
4	5038-004	区块	1	
5	5038-005	撞针	1	
6	5038-006	密封膜	1	
7	5018-007	转向盘	1	
8	0201-009	球型阀	1	
9	5018-010	弹簧	1	
10	155-2010A	保护圈	1	
11	5038-012	前盖	1	

编号	部件编号	品名	个数	备注
12	5018-013	弹簧	1	
13	5038-014	阀座前盖	1	
14	5038-015	推进杆	1	
15	5018-016	阀座	1	
16	130-2020	O型密封圈	1	
17	03-50525	内六角螺栓	3	
18	0740-016	球	1	
19	5002-005-3	铭牌	1	
20	384-0606	快速接头	1	
21	305-0024	压力表	1	
22	130-60125	O型密封圈	1	

## 易损零部件

以下数量都为是一套的数量。

### (1)5038 高压调节器 (HMR5SD)

编号	品号	名称	个数	使用寿命	尺寸
6	5038-006	密封膜	1	6个月	
10	155-2010A	保护圈	1	6个月	P10A用 T3
14	5038-015	推进杆	1	6个月	
15	5018-016	阀座	1	6个月	
16	130-2020	O型密封圈	1	6个月	S20 (特氟龙)
18	0740-016	球	1	6个月	
22	130-60125	O型密封圈	1	6个月	

使用寿命是以一个月 120 小时为标准的参考值，并不起保证其功能的作用。

- 
- 转让本机械时，请务必将本书随机械移交给下一位所有者。
  - 本机械依据日本国内的法规制造，请仅在日本国内使用。  
在日本国以外使用本机械时，必须遵守该国的安全标准。
- 

2022年 7月13日 第6版

## ASAHI SUNAC CORPORATION

HEAD OFFICE  
5050, SHINDENBORA, ASAHIMAE-CHO,  
OWARIASAHI, AICHI PREF. 488-0852, JAPAN  
PHONE +81-561-52-0717 FAX +81-561-54-8847

URL : [www.sunac.co.jp](http://www.sunac.co.jp)  
E-mail : [ctrd01@sunac.co.jp](mailto:ctrd01@sunac.co.jp)

Sales office



English



Chinese

2022年 7月13日 第6版